

myPRO serie 8

Smartprofessioneller Trockner

Speziell für kleine Unternehmen entwickelt.

Der Wäschetrockner mit professionellem Kern und Design zum vernünftigen Preis

Vorteile und Features

- ▶ **Ausgezeichnete Kapazität und Leistung**
 - Großzügiges Fassungsvermögen dank 8 kg Kapazität
 - Geringere Kosten: Kondensationseffizienzklasse A und Energieeffizienzklasse B¹
- ▶ **Herausragende Flexibilität und Wäsche-Pflege**
 - 16 Programme für jeden Bedarf (Spar-, Automatik, Zeit- und Lüftungs-Programme)
 - Spart Zeit und Kosten und verhindert das Übertrocknen von Textilien dank professioneller Restfeuchtesteuerung
 - Einfache Handhabung: Direkter Anschluss an Wasserablauf (optional)
- ▶ **3x längere Lebensdauer²**
 - Extra lange Lebensdauer dank robuster Konstruktion mit professionellen Komponenten
 - Geringe Vibrationen und Arbeitsgeräusche: weniger als 70 dB durch schwingungsarme Konstruktion (Kondensator und Gehäuse)
 - Keine chemische Korrosion: Edelstahl-Front und -Oberseite



Perfekt für kleinere Unternehmen wie

- Kleine Hotels und Frühstückspensionen
- Kleine Restaurants
- Friseure und Schönheitssalons
- Sport- und Fitness-Clubs
- Gebäudereinigungen
- Arztpraxen, Gesundheitszentren und kleinere Senioren- oder Pflegeheime
- Gemeinschaftswaschküchen (Appartementshäuser, Studentenwohnheime etc.)
- Bäckereien, Metzgereien und mehr

Zubehör

- ▶ Sockel
- ▶ Stapel-Kit

¹ Höchste Energieeffizienzklasse bei Kondentrocknern

² Verglichen mit Haushaltsgeräten

Wichtigste Daten im Überblick

| | |
|-------------------------|------------|
| Nennkapazität, kg | 8 |
| Trommelvolumen, l | 120 |
| Energieeffizienzklasse | B |
| Kondensations-Effizienz | A (> 90 %) |

Verbrauchsdaten Standardprogramm, Baumwolle 60 °C, 8 kg

| | |
|-------------------------------|------|
| Schnellprogramm, min / Zyklus | 90 |
| Energieverbrauch, kWh | 4,88 |

Abmessungen

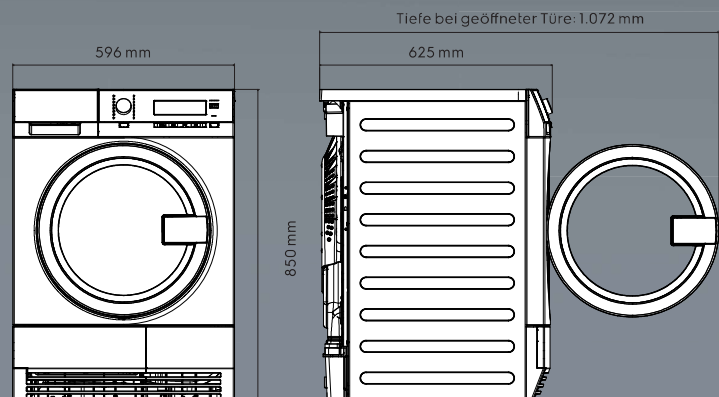

TE8

myPRO Smartprofessioneller Trockner

Technische Daten TE8

| | |
|--|---|
| Trocknungstechnologie | Kondensation (Elektrische Heizelemente) |
| Angegebenes Trocknungsgeräusch, dB(A) | < 70 |
| Display | Große LCD Anzeige |
| Trommelbeleuchtung | Ja |
| Türschließmechanismus | Inkl. Kindersicherung (kann von innen durch Drücken geöffnet werden (70 N Kraft erforderlich)) |
| Filter | Filter mit Griff zur leichten Entnahme |
| Filter Sensor | Maschine startet nicht, wenn sich der Filter nicht in der richtigen Position befindet |
| Stellfüße | 4 verstellbare Füße (um je 15 mm) zum Ausgleich von Unebenheiten |

Elektrische Anschlüsse

| | |
|-------------------------|-----|
| Anschlusswert, V | 230 |
| Leistung, kW | 2,8 |
| Empfohlene Sicherung, A | 16 |
| Frequenz, Hz | 50 |

Sonderausstattung

| | |
|------------|---------|
| Sockel | Zubehör |
| Stapel-Kit | Zubehör |

Abmessungen inklusive Türrahmen

| | |
|------------------------------|-----------|
| Breite (B), mm | 596 |
| Tiefe (C), mm | 625 |
| Höhe (A), mm | 850 |
| Verpackungsbreite, mm | 680 |
| Verpackungstiefe, mm | 650 |
| Verpackungshöhe, mm | 1050 |
| Gewicht (mit Verpackung), kg | 44 (45,5) |

